

4サイクルエンジン組立説明書 全体図

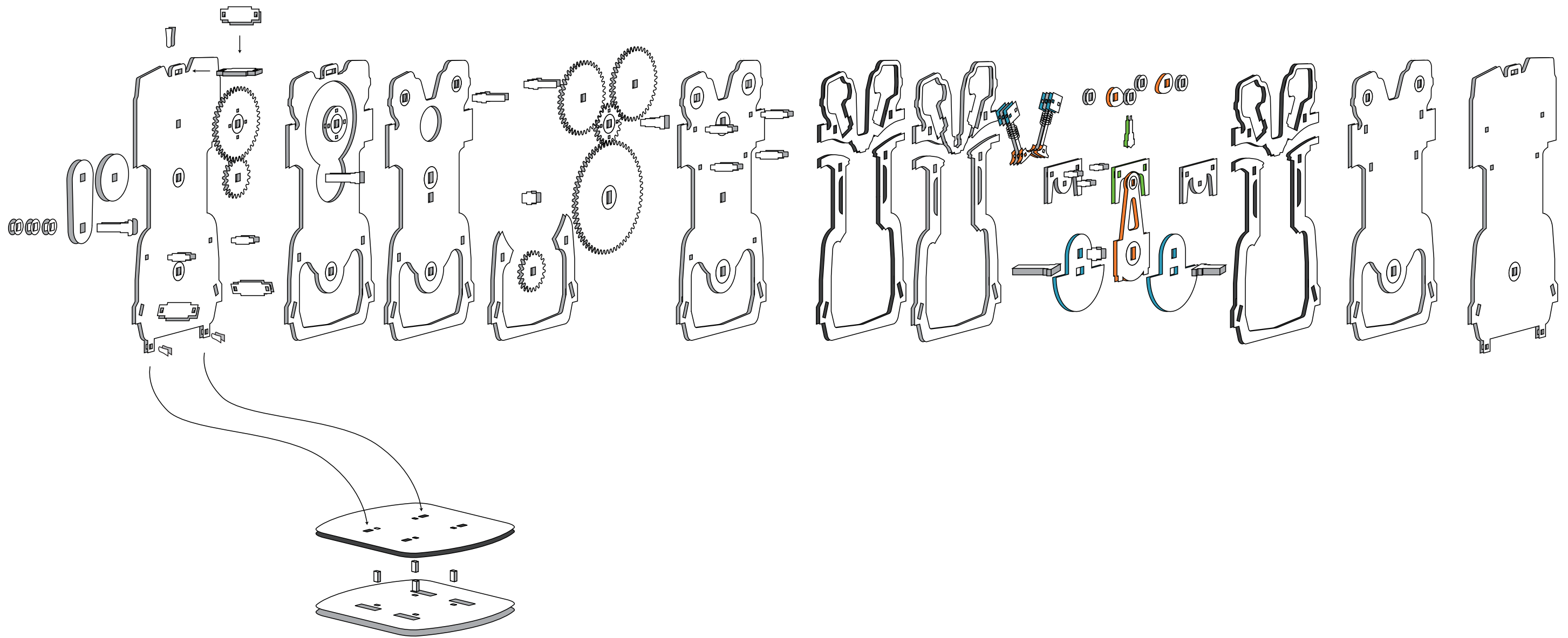

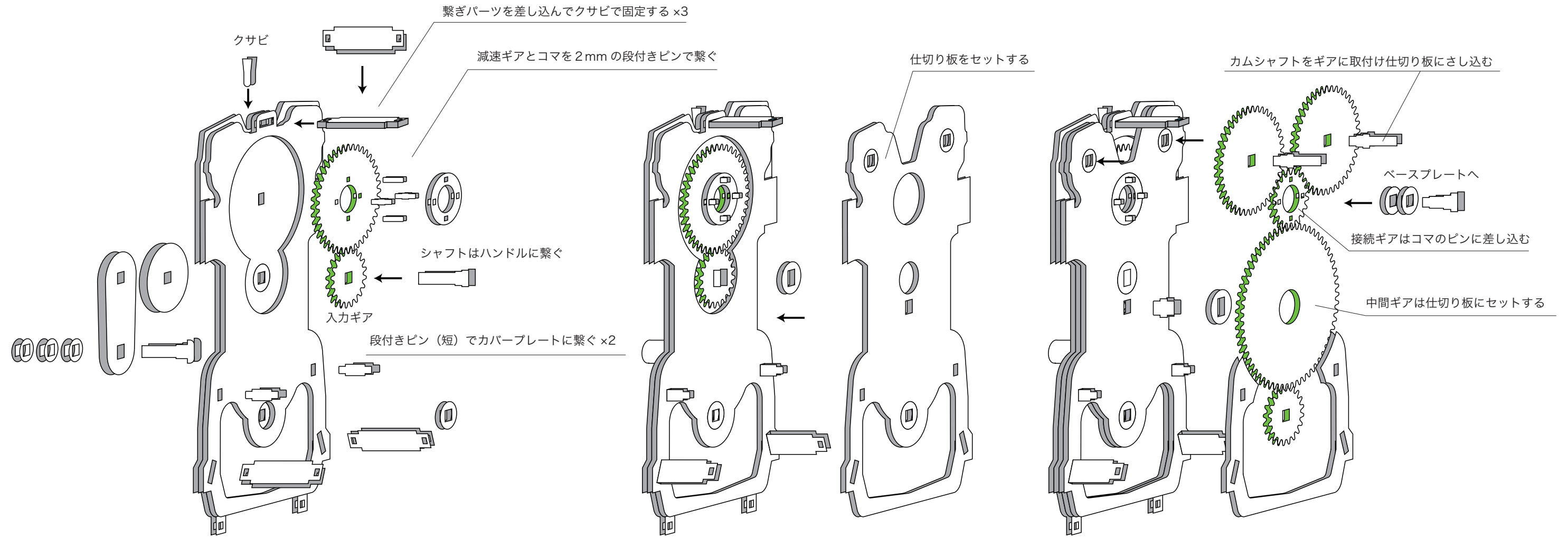

1、カバープレート・入力部の組立

2、減速ギア・仕切り板の組立

3、カムシャフト・各種ギアの組立

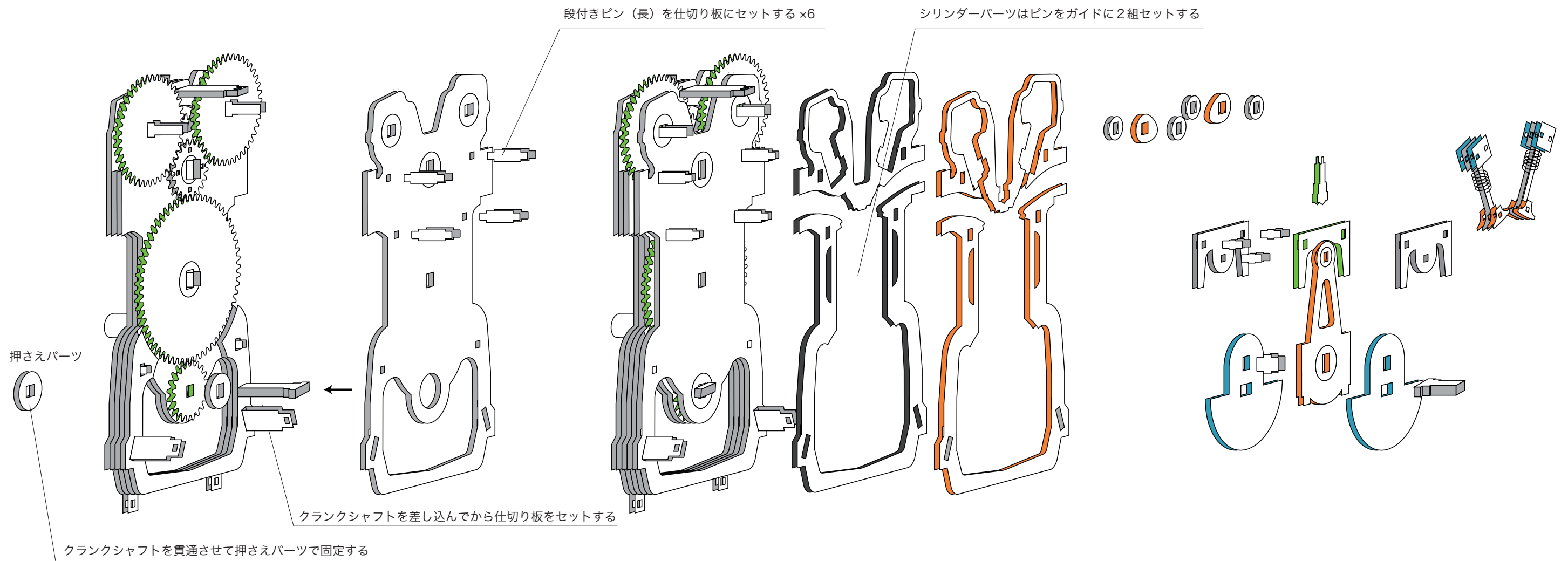

4、クランクシャフト・仕切り板2の組立

5、シリンダーパーツの組立

カム・クランク・ピストンの構成



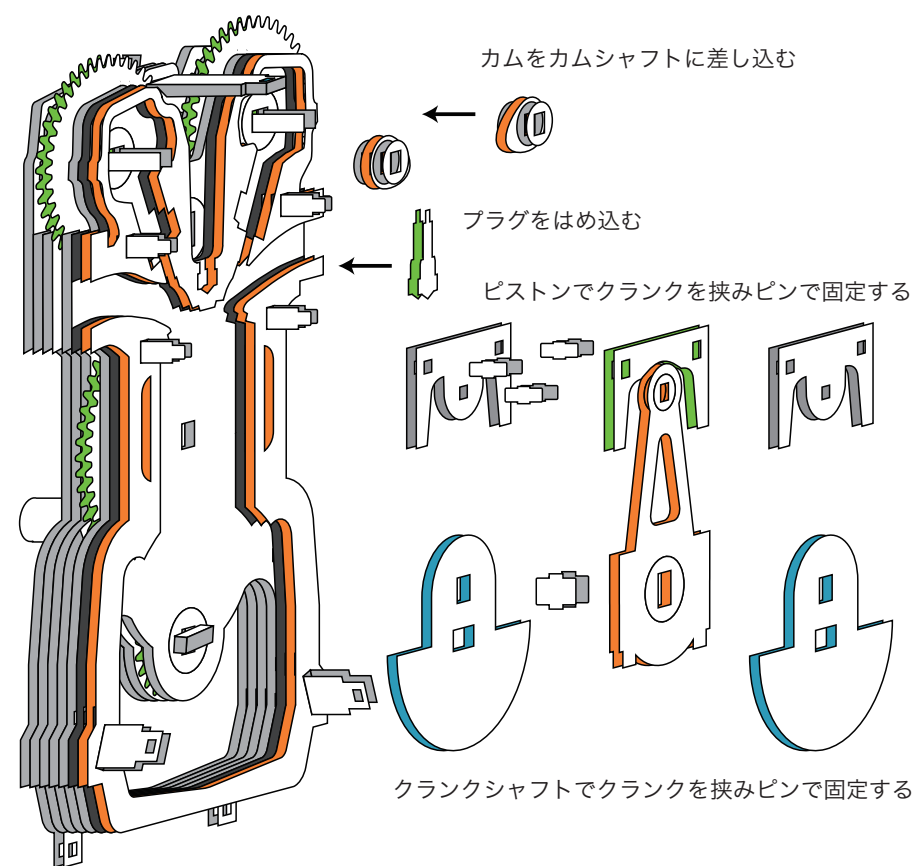

6、弁・ピストン・クランクの組立

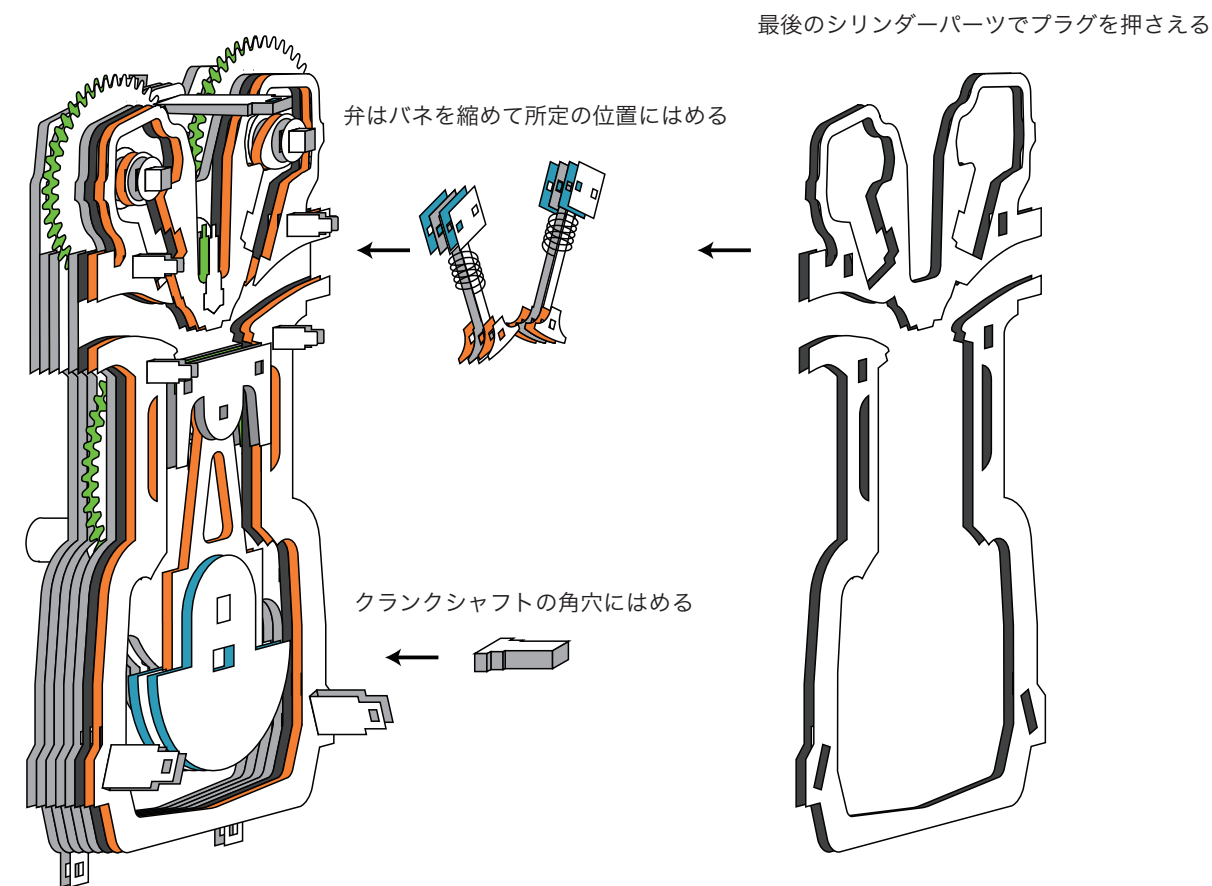
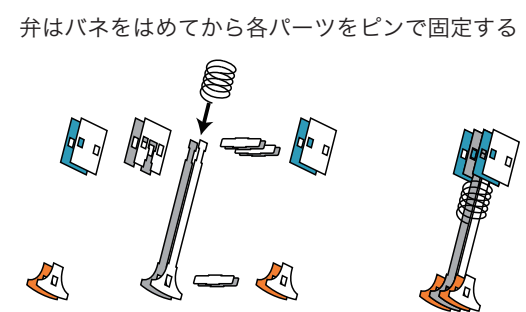

7、吸排気弁のセット

